

Usługi Projektowe i Nadzór Budowlany  
Ryszard Warmiński  
ul. Strażaków 15, Gierałtowiec  
47-208 Reńska Wieś  
NIP 749-125-36-93 tel./fax. (77) 4828180

## **STRONA TYTUŁOWA PROJEKTU ARCHITEKTONICZNO-BUDOWLANEGO**

### **TEMAT:**

**BUDOWA DROGI TRANSPORTU ROLNEGO NA DZIAŁCE  
NR 123/1 W BYTKOWIE**

dz. nr 123/1, 106/2, 142/1 - obręb Bytków 1058, Jednostka ewidencyjna – Reńska Wieś 160306\_2  
Kategoria obiektu budowlanego XXV

### **LOKALIZACJA:**

**BYTKÓW**

### **INWESTOR:**

**GMINA REŃSKA WIEŚ  
47-208 REŃSKA WIEŚ  
UL. PAWŁOWICKA 1**

### **Projektant:**

**inż. Ryszard Warmiński      upr. nr 230/94/OP**

## **CZĘŚĆ OPISOWA**

### **projektu architektoniczno-budowlanego, budowy drogi transportu rolnego na działce nr 123/1 w Bytkowie.**

#### **1. Przedmiot inwestycji**

Przedmiotem inwestycji jest budowa drogi gminnej, dojazdowej do gruntów rolnych w Bytkowie, położonej na działkach nr 123/1, 106/2 i 142/1 - obręb Bytków. Opracowanie rozpoczyna się od krawędzi jezdni bitumicznej drogi powiatowej nr 1413 O Bytków - DK nr 38 (ul. Główna)– km 0+000 a kończy na wysokości działki nr 141 - km 0+169,50.

Projektowana droga należy do XXV kategorii obiektu budowlanego, jest drogą wewnętrzną kategorii D i stanowi dojazd do istniejącego zakładu rolnego oraz pól uprawnych przy niej zlokalizowanych.

#### **2. Forma architektoniczna i funkcje obiektu budowlanego:**

Forma i funkcja drogi po wybudowaniu nie zmieni się. Droga dojazdowa do gruntów rolnych w chwili obecnej posiada nawierzchnię gruntową nieutwardzoną, zniekształconą w przekroju podłużnym i poprzecznym, o zmiennej szerokości pasa drogowego od 4,0 do 5,0m. W pasie drogi znajduje się sieć wodociągowa, sieć teletechniczna oraz sieć kanalizacji deszczowej. Istniejąca kanalizacja deszczowa z rur betonowych średnicy 300mm na wysokości wjazdu na drogę transportu rolnego jest uszkodzona (rury betonowe popękane, połamane).

Odwodnienie drogi powierzchniowe.

#### **3. Układ konstrukcyjny obiektu budowlanego**

Projektowana budowa drogi należy do I-szej kategorii geotechnicznej, (roboty ziemne do głębokości 30cm w gruncie rodzimym jednorodnym).

#### **4. Sposób zapewnienia warunków niezbędnych do korzystania z obiektów użyteczności publicznej i budynków mieszkalnych wielorodzinnych przez osoby niepełnosprawne:**

Na całym ciągu drogi dojazdowej nie ma barier architektonicznych dla osób niepełnosprawnych.

#### **5. Podstawowe dane technologiczne oraz współzależności urządzeń i wyposażenia w stosunku do obiektu usługowego, produkcyjnego lub technicznego:**

Nie dotyczy.

## **6. Rozwiązania budowlane i techniczno-instalacyjne w stosunku do obiektu budowlanego liniowego:**

Na całej długości drogi dojazdowej projektuje się jezdnię z masy asfaltobetonowej o szerokości jezdni 3,0m, na podbudowie z kruszywa kamiennego łamanego, z obustronnymi poboczami ziemnymi o szerokości 0,50m. Przekrój poprzeczny jezdni jednostronny o spadku 2%, zgodnie z planem zagospodarowania terenu.

Przebieg projektowanej drogi dostosowano do istniejącego pasa drogowego, wg planu sytuacyjnego - rysunek nr 1.

Niweletę zaprojektowano maksymalnie wpisując się w istniejący profil podłużny drogi, łagodząc lokalne zaniżenia i zawyżenia zgodnie z profilem podłużnym - rysunek nr 3.

Pod warstwy konstrukcyjne nawierzchni jezdni należy wykonać roboty ziemne. Podłoże pod warstwy konstrukcyjne nawierzchni należy wyprofilować i zagęścić.

Konstrukcja projektowanej jezdni składa się z następujących warstw:

- warstwa ścieralna z betonu asfaltowego AC11S, grub. 4,0cm,
- warstwa wiążąca z betonu asfaltowego AC16W, grub. 5,0cm,
- górna warstwa z mieszanki kamiennej frakcji 0-31,5mm, grubości 20cm,
- warstwa wzmacniająca podłoże z kruszywa stabilizowanego cementem o wytrzymałości 1,5-2,5 MPa, grubości 20cm.

Przed ułożeniem każdej warstwy bitumicznej, poprzednią należy oczyścić i skropić emulsją asfaltową w ilości około 0,5kg/m<sup>2</sup>.

Uszkodzoną kanalizację deszczową o średnicy 300mm należy naprawić, wymieniając uszkodzone rury betonowe na nowe. Przed wjazdem na drogę powiatową należy w poprzek jezdni drogi transportu rolnego, wykonać odwodnienia liniowe 250x300mm, z rusztem żeliwnym, klasy D-400. Odwodnienie liniowe ułożyć na ławie z betonu C12/15, podłączyć rurami PVC o średnicy 200mm do istniejącej kanalizacji deszczowej - zgodnie z planem zagospodarowania terenu.

Na całej długości drogi, istniejące pobocza ziemne o szerokości 50cm należy uzupełnić ziemią do poziomu nawierzchni bitumicznej oraz wymaganych spadków poprzecznych i zagęścić.

## **7. Rozwiązania zasadniczych elementów wyposażenia budowlano-instalacyjnego, zapewniające użytkowanie obiektu budowlanego zgodnie z jego przeznaczeniem:**

Nie dotyczy.

**8. Rozwiązania i sposób funkcjonowania zasadniczych urządzeń instalacji technicznych w tym przemysłowych i ich zespołów tworzących całość techniczno-użytkową:**

Nie dotyczy.

**9. Charakterystyka energetyczna obiektu budowlanego:**

Nie dotyczy.

**10. Dane techniczne obiektu budowlanego charakteryzujące wpływ obiektu budowlanego na środowisko i jego wykorzystanie oraz na zdrowie ludzi i obiekty sąsiednie pod względem:**

**a) zapotrzebowania i jakości wody oraz ilości, jakości i sposobu odprowadzenia ścieków**

Zaopatrzenie i jakość wody - nie dotyczy

Wody deszczowe z jezdni odprowadzane powierzchniowo na pobocza ziemne. Nie przekraczają one stężeń dopuszczalnych, nie jest więc wymagane ich oczyszczanie (minimalny ruch pojazdów mechanicznych).

**b) emisji zanieczyszczeń gazowych, w tym zapachów, pyłowych i płynnych, z podaniem ich rodzaju, ilości i zasięgu rozprzestrzenienia się**

**Emisja zanieczyszczeń powietrza w czasie trwania budowy**

W tej fazie wystąpią źródła zanieczyszczeń powietrza, którymi będą :

- maszyny drogowe i samochody ciężarowe – powodujące emisję spalin,
- roboty ziemne – powodujące powstanie pyłu ziemnego.

Prace związane z fazą budowy drogi spowodują występowanie oddziaływań jedynie czasowych, bezpośrednio związanych z okresem realizacji inwestycji, nie mają więc większego znaczenia w dłuższym okresie czasowym.

W celu ograniczenia negatywnego wpływu sprzętu i środków transportu na środowisko, należy zadbać o ich prawidłową eksploatację i właściwą konserwację. Maszyny i pojazdy nie należy nadmiernie przeciążać (na najwyższych obrotach silników), gdyż zwiększa to emisję spalin. Sprzęt używany podczas robót powinien spełniać wymagania odnośnie ochrony przed hałasem i gazami spalinowymi. Transportowane i składowane na terenie budowy kruszywo i materiały budowlane, powinny być w miarę możliwości przykryte a teren budowy systematycznie zraszany wodą w celu ograniczenia wtórnego pylenia.

### **Zanieczyszczenie powietrza w fazie eksploatacji**

Planowana budowa drogi ma na celu poprawę jej stanu technicznego, co wiąże się ze zmniejszeniem emisji zanieczyszczeń do powietrza i w konsekwencji przyczyni się do zmniejszenia jej uciążliwości. Równość nawierzchni drogi przyczyni się do poprawy płynności przejazdu, co spowoduje zmniejszenie zużycia paliwa przez pojazdy a w efekcie zmniejszenie emisji spalin do atmosfery.

#### **c) rodzaju i ilości wytwarzanych odpadów**

Budowa drogi będzie wymagała realizacji robót ziemnych - wykonanie wykopów i nasypów pod warstwy konstrukcyjne nawierzchni. Część gruntu wykorzystana zostanie do wykonania nasypów oraz na podsypanie zaniżonych poboczy ziemnych. Pozostała część zmagazynowana zostanie w miejscu wskazanym przez Inwestora. Ponieważ nadmiar gruntu z wykopów nie będzie zanieczyszczony nie ma potrzeby prowadzenia testów gruntu w celu sprawdzenia zanieczyszczenia usuwanej ziemi.

#### **d) emisji hałasu oraz wibracji, a także promieniowania, w szczególności jonizującego, pola elektromagnetycznego i innych zakłóceń, z podaniem odpowiednich parametrów tych czynników i zasięgu ich rozprzestrzeniania się**

Emisja hałasu oraz wibracji nie będzie duża, gdyż ilość pojazdów będzie mała (dojazd do zakładu rolnego oraz pól uprawnych. Równość drogi wpłynie natomiast na jego zmniejszenie.

Emisja promieniowania jonizującego, pola elektromagnetycznego oraz innych zakłóceń – nie dotyczy.

#### **e) wpływ obiektu budowlanego na istniejący drzewostan, powierzchnię ziemi, w tym glebę, wody powierzchniowe i podziemne**

W obrębie projektowanej drogi nie ma zadrzewienia kolidującego z projektowaną drogą. Projektowana budowa nie będzie miała wpływu na wody powierzchniowe i podziemne.

### **11. Warunki ochrony przeciwpożarowej określone w odrębnych przepisach:**

Nie dotyczy.

# MAPA DO CELÓW PROJEKTOWYCH

województwo opolskie  
 Gmina: Reńska Wieś 160306\_2  
 Obręb: Bytków 1058  
 Położenie: dz.123/1  
 Godło mapy zas.: 6.130.21.04.1.4, 6.130.21.04.3.2, 6.130.21.04.4.1  
 Skala: 1:500  
 G.6640.1.354.2023

Układ współrzędnych „2000”  
 Poziom odniesienia „PL-EVRF2007-NH”  
 sporządził, dnia: 12.04.2023

GEODETA UPRAWNIONY  
 Nr upr. 11399 - zakresy 1,2,4  
 Zbigniew Maciejewski  
 47-220 KĘDZIERZYN-KOZIELE  
 ul. Piłsudskiego 2A

Wykazane na niniejszej mapie granice działki 123/1 zostały określone z wymaganą dokładnością pomiaru.

Niniejsza mapa została wykonana bez ustalenia obciążeń dot. służebności gruntowych.

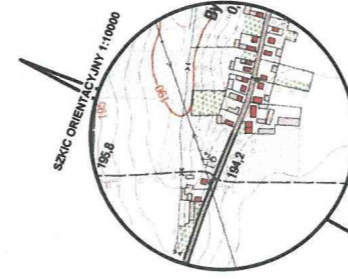

Poświadczam, że niniejszy dokument został opracowany w wyniku prac geodezyjnych i kartograficznych, których rezultaty zawiera operat techniczny pozytywnie zweryfikowany. Jednocześnie informuję, że jestem świadomy odpowiedzialności karnej za złożenie fałszywego oświadczenia.

Identyfikator zgłoszenia pracy geodezyjnej	G.6640.1.354.2023
Organ służby geodezyjnej który otrzymał zgłoszenia	Starosta Kędzierzyńsko-Kozielski
Wykonawca prac geodezyjnych	Usługi geodezyjno-kartograficzne "Gedmax" Piotr Maciejewski ul. Piastowska 1 47-200 Kędzierzyn-Koźle NIP: 7491733401 REGON:16060469
Nr oraz data spożyczenia dokumentu zawierającego wynik pozytywnej weryfikacji	protokół weryfikacji nr 1 z dnia 12.04.2023
Imię i nazwisko oraz nr uprawnień zawodowych kierownika prac	Zbigniew Maciejewski nr uprawnień 11399

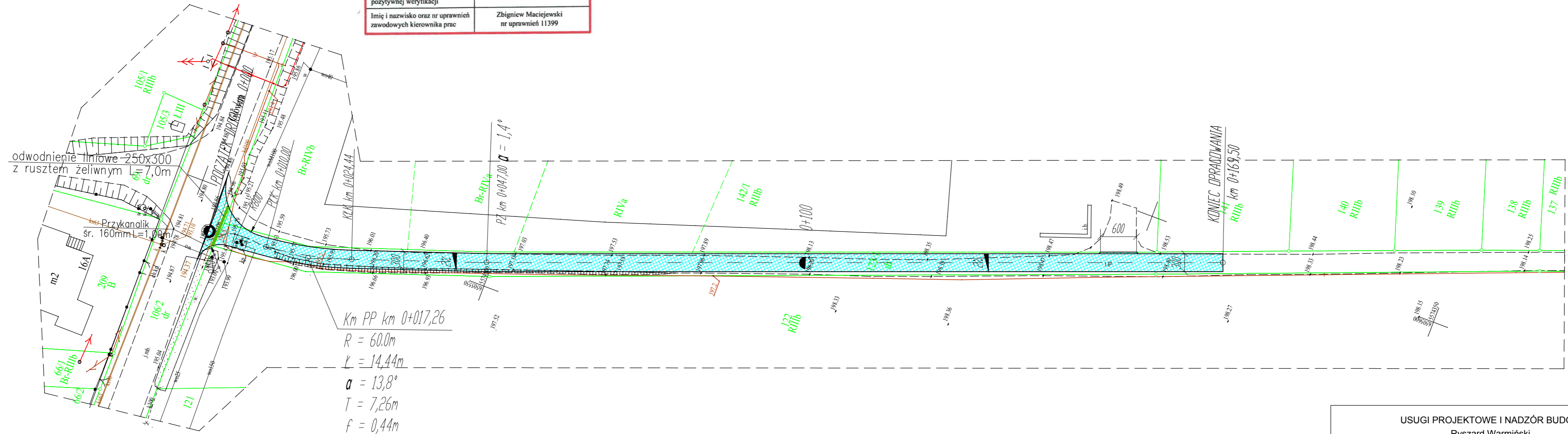

USUGI PROJEKTOWE I NADZÓR BUDOWLANY			
Ryszard Warmiński 47-208 Gieratowice ul. Strażaków 15			
Branża	Drogowa	Stadium	Projekt architektoniczno-budowlany
Inwestor:	Gmina Reńska Wieś ul. Pawłowicka 1, 47-208 Reńska Wieś		
Obiekt/ Budowla	Budowa drogi transportu rolnego na działce nr 123/1 w Bytkowie		
Przedmiot rysunku	Plan sytuacyjny		
Data:	30 maj 2023r.	Skala:	1:500
Projektant	inż Ryszard Warmiński	230/94/OP	Nr rys. 1

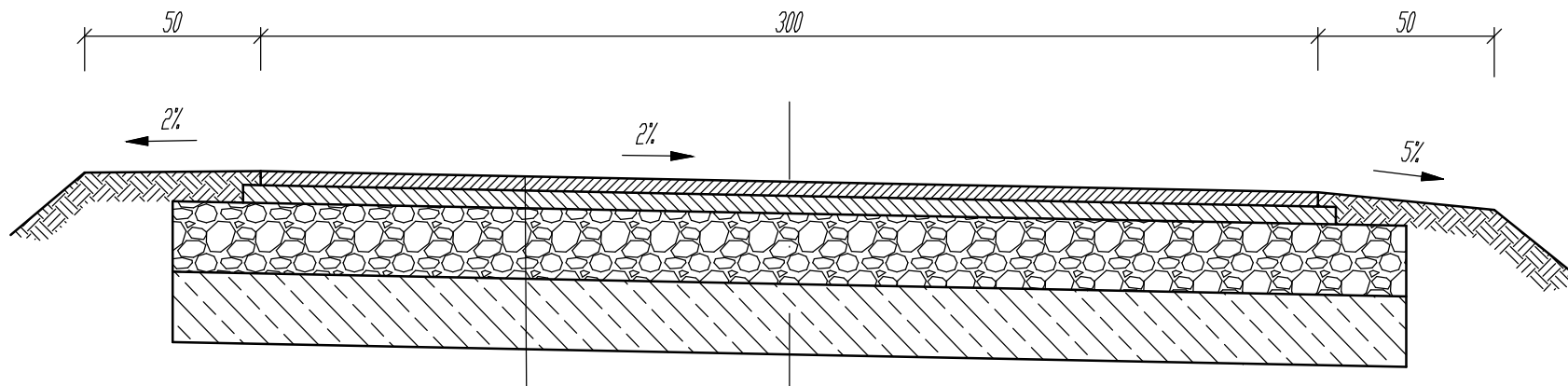

warstwa ścieralna z betonu asfaltowego AC-11S gr. 4cm  
 warstwa wiążąca z betonu asfaltowego AC-16W gr. 5cm  
 warstwa górna z kruszywa łamanego 0-31,5mm gr. 20cm  
 warstwa wzmacniająca podłże z kruszywa stabilizowanego cementem o Rm 1,5 - 2,5MP gr. 20cm

USUGI PROJEKTOWE I NADZÓR BUDOWLANY Ryszard Warmiński 47-208 Gieraltowice ul. Strażaków 15			
Branża	Drogowa	Stadium	Projekt architektoniczno-budowlany
Inwestor: Gmina Reńska Wieś ul. Pawłowicka 1, 47-208 Reńska Wieś			
Obiekt/ Budowla	Budowa drogi transportu rolnego na działce nr 123/1 w Bytkowie		
Przedmiot rysunku	Przekrój konstrukcyjny		
Data:	30 maj 2023r.	Skala:	1:20
Projektant	inż Ryszard Warmiński	230/94/OP	Nr rys. <b>2</b>

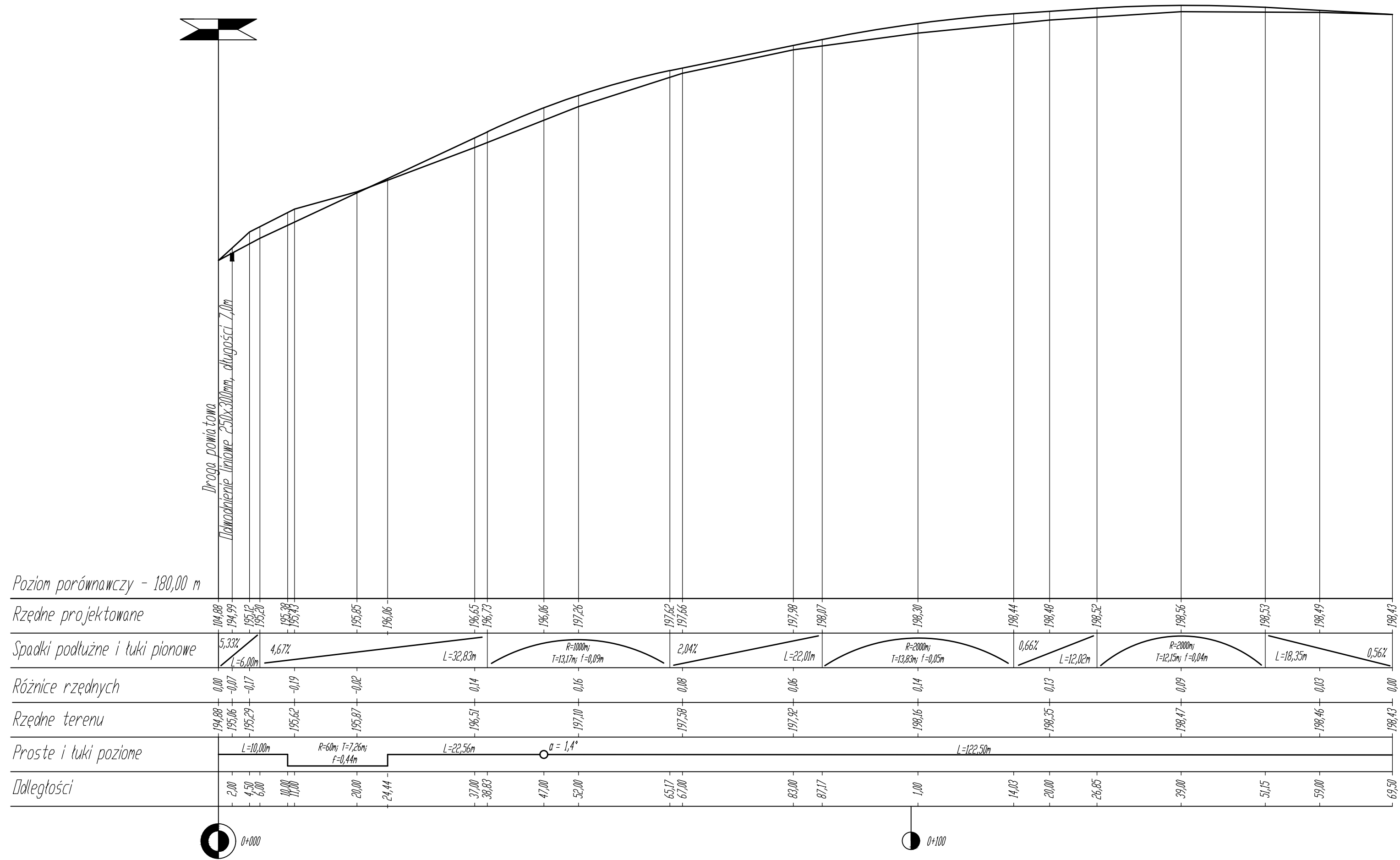

USUGI PROJEKTOWE I NADZÓR BUDOWLANY			
Ryszard Warmiński			
47-208 Gieraltowice ul. Strażaków 15			
Branża	Drogowa	Stadium	Projekt architektoniczno-budowlany
Investor	Gmina Reńska Wieś ul. Pawłowicka 1, 47-208 Reńska Wieś		
Obiekt/ Budowla	Budowa drogi transportu rolnego na działce nr 123/1 w Bytkowie		
Przedmiot rysunku	Profil podłużny		
Data:	30 maj 2023r.	Skala:	1:50/500
Projektant	inż Ryszard Warmiński	230/94/OP	Nr rys. <b>3</b>